

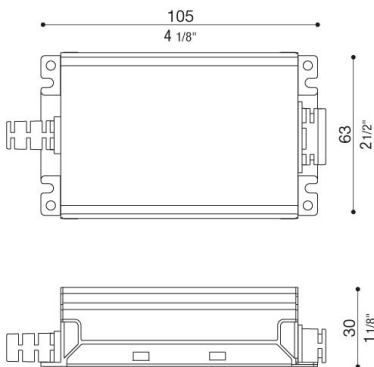

### Technische Informationen:

Brand	MEANWELL
Referenzcode	XLG-25
IP	67
Ausgangsleistung	25W
Nominale DC-Ausgangsspannung (unter Last)	22-54V
Nominaler Ausgangsstrom	600mA
Eingangsspannungsbereich	90-305V
Frequenz	47/63Hz
Leistungsfaktor ( $\lambda$ )	0,95
Stromkreisunterbrecher	3 - 5 - 5 - 8
	B10 - C10 - B16 - C16
Spezifikation	On-Off

### Abmessung



### LED Controlgear Constant Current

Serienschaltung



### Achtung!!!

Bevor Sie das Vorschaltgerät an das Stromnetz anschließen, vergewissern Sie sich, dass die LEDs auf der Sekundärseite angeschlossen sind. Andernfalls leuchtet die Lampe möglicherweise nicht.

